

平成 30 年 5 月 吉日

お客様各位

大阪府枚方市野村 5-1-17
東亜高級継手バルブ製造株式会社

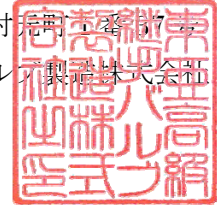

COS-T 50A・65A 寸法変更のお知らせ

拝啓 貴社ますますご清祥の段、お慶び申し上げます。

平素は  印 製品群をご愛顧賜り、厚く御礼申しあげます。

早速ではございますが、この度 排水鋼管用可とう継手『満水試験兼掃除口付伸縮継手(COS-T)』 50A・65A の各寸法を日本金属継手協会規格品と同じ寸法に変更させていただく事となりました。

従来型（旧型）からの変更に伴い新旧での違いが発生しますが、満水試験治具の装着には影響ございません。

尚、寸法変更箇所につきましては別紙 寸法変更詳細をご覧ください。

変更スケジュールは下記の通りでございますので、趣旨ご理解の上 ご了承くださいますようお願い申し上げます。

敬具

—記—

【変更スケジュール】

COS-T 50A・65A

品名	サイズ	切替時期
満水試験兼掃除口付伸縮継手 (COS-T)	50A 65A	平成 30 年 7 月 2 日 出荷分より切替

※定価の変更はございません。

以上、末尾となりましたが、今後とも  印製品群をご愛顧賜りますようお願い申し上げます。

寸法変更詳細

・ COS-T 50A 旧型 ※ ○ 寸法変更箇所

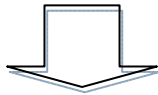
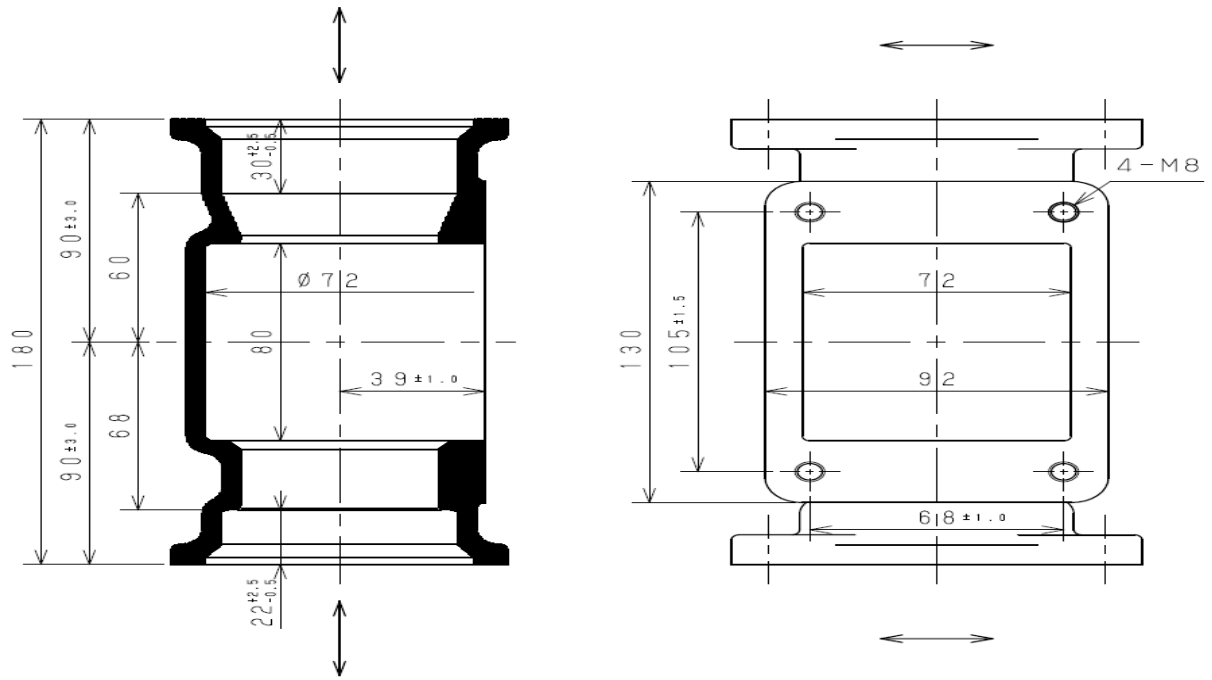

・ COS-T 50A 新型

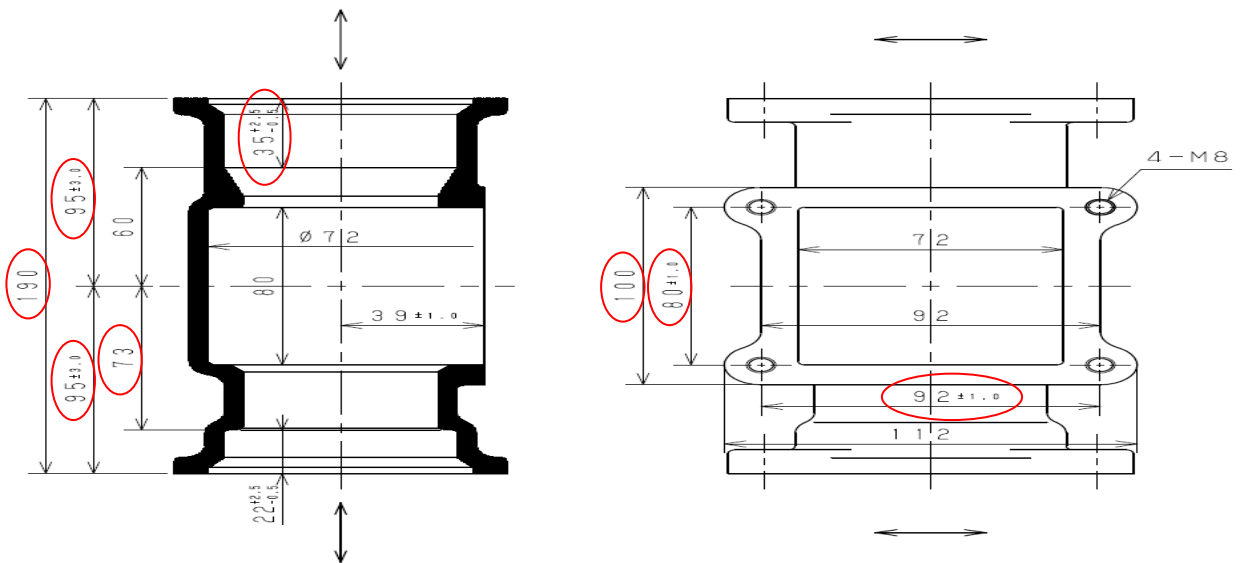

寸法変更詳細

・ COS-T 65A 旧型 ※ ○ 寸法変更箇所

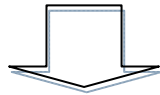
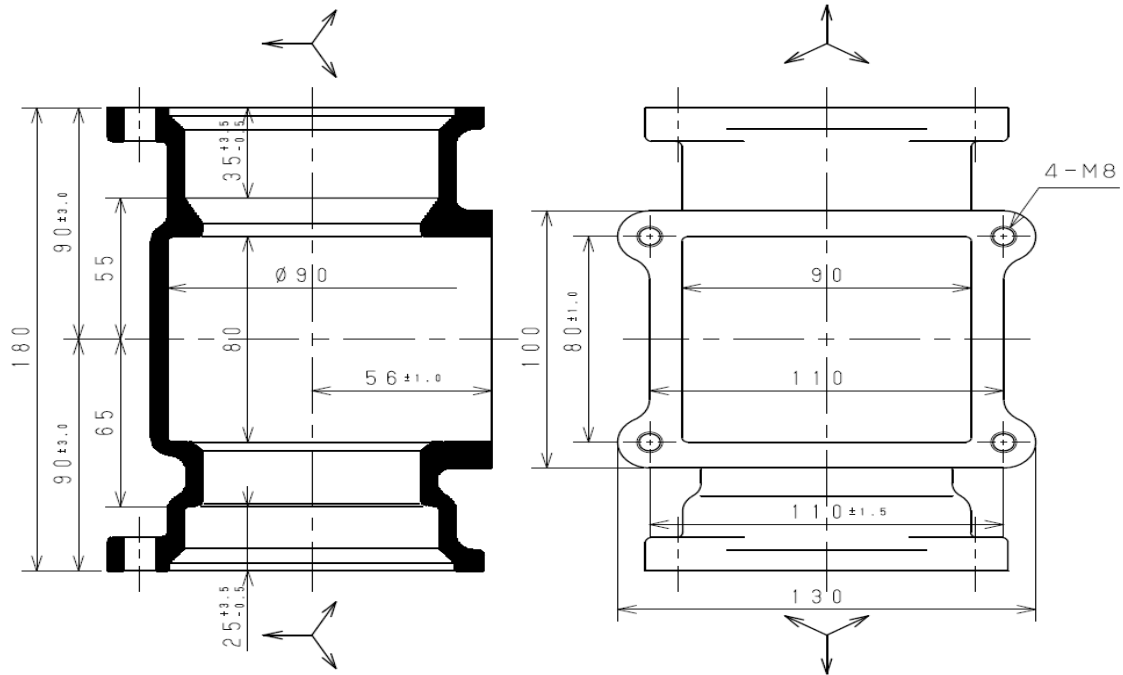

・ COS-T 65A 新型

