

単位mm

図面番号	呼び		D2	H		A	B	D	ボルト径
	A(mm)	B(in.)	基準寸法	基準寸法	許容差	基準寸法	基準寸法	基準寸法	
G91 01	32	1 1/4	45	13	+4 -0	45	33	90	8
G91 02	40	1 1/2	51	13		48	36.5	96	8
G91 03	50	2	63	13		55	45	110	8
G91 04	65	2 1/2	79	14		63.5	53.5	117	8
G91 05	80	3	92	15		75	62	137	10
G91 06	100	4	117	15		88	75.5	163.5	10
G91 07	125	5	143	19		104.5	90	194.5	12
G91 08	150	6	169	19		119	104.5	223.5	12
G91 09	200	8	221	20		149	132	298	14

呼び径32A~50A

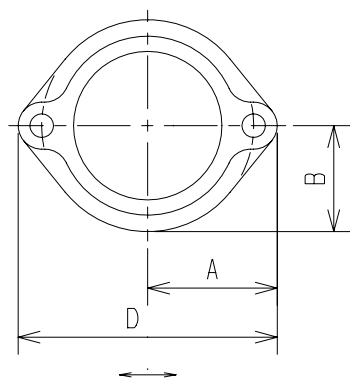
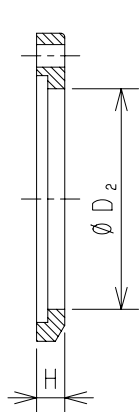

呼び径65A~150A

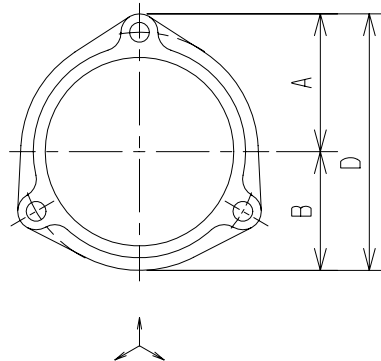

呼び径200A

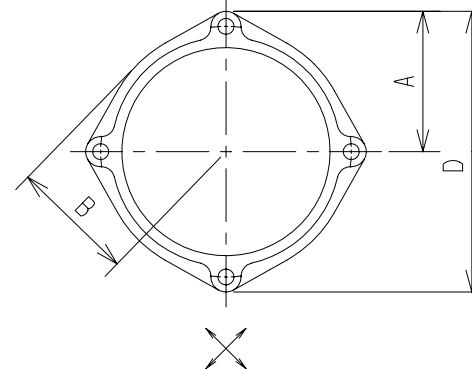

1		FCD 450		JIS G 5502
No	部品名	材質	数量	備考
品名	可とう継手 フランジ			
略号		図番	G91	
作成	H12.04.01	承認	確認	作成
尺度	Free	神原	真田	野村
単位	mm			

東亜高級継手バルブ製造株式会社