

図面番号	呼 び		A		B		C		L1	L2	L3
	(mm)	(inch)	基準寸法	許容差	基準寸法	許容差	基準寸法	許容差	基準寸法	基準寸法	基準寸法
G26-01	50	2	115	±3.5	42	±2.0	114	±3.5	93	20	92
G26-02	65×50	2 1/2×2	120	±3.5	61	±2.5	123	±3.5	95	36	101
G26-03	80	3	160	±4.0	73	±2.5	158	±4.0	132	45	130
G26-04	100	4	200	±5.0	87	±3.0	198	±4.0	167	54	165
G26-05	100×50	4×2	135	±3.5	60	±2.5	149	±3.5	102	27	127
G26-06	100×80	4×3	168	±4.0	73	±2.5	173	±4.0	135	45	145

印は当社のオリジナル製品です。

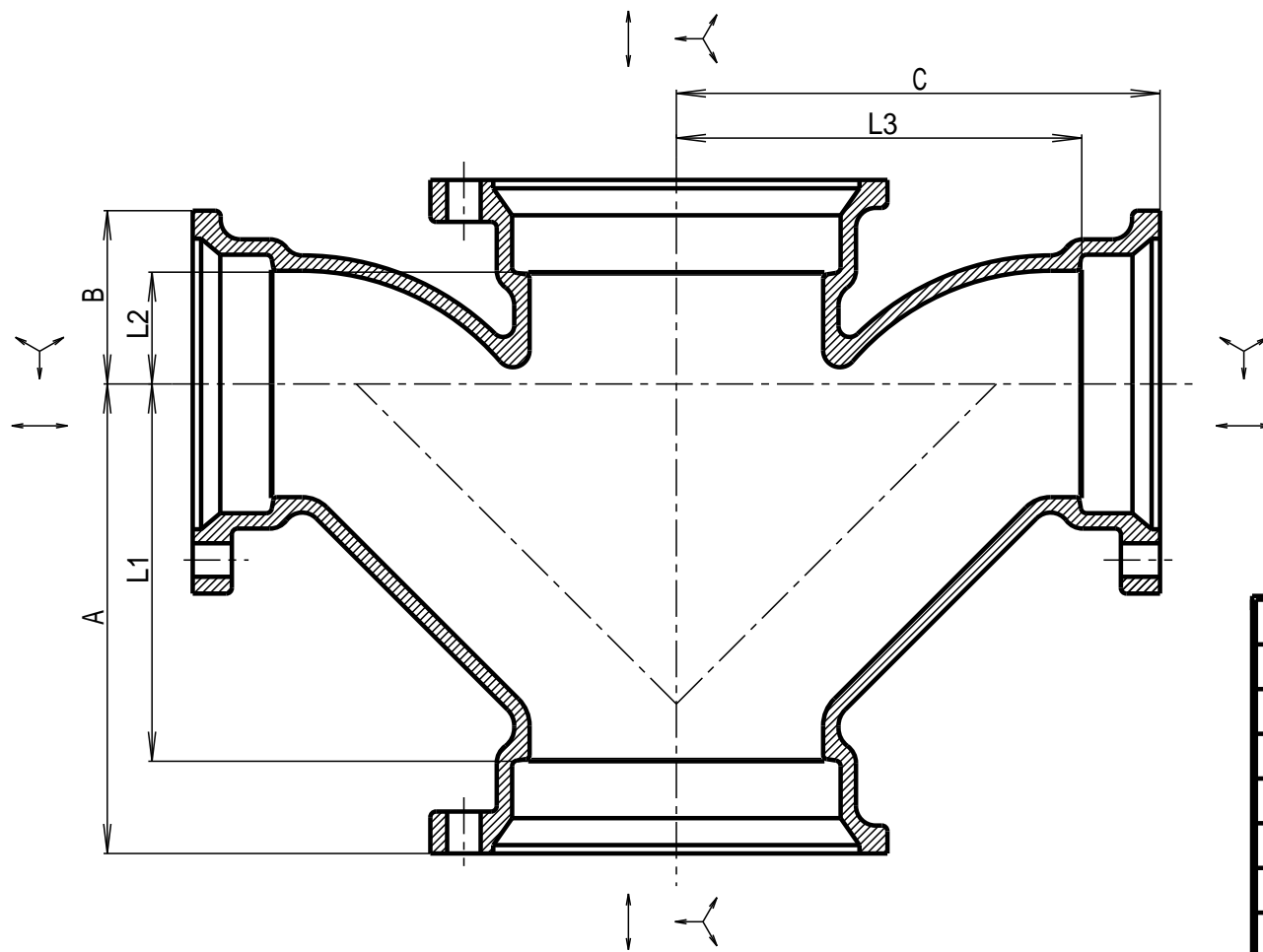

1		FC150		JIS G5501
No	部 品 名	材 質	数 量	備 考
品 名	可とう継手 両口90°大曲りY			
略 号	WTY	図 番	G26	
作 成	H12,04,01	承 認	確 認	作 成
尺 度	Free	神 原	真 田	野 村
単 位	mm			

東亜高級継手バルブ製造株式会社