

図面番号	呼 び ①×②	A		B		C	
		基準寸法	許容差	基準寸法	許容差	基準寸法	許容差
B14-01	1 1/2×1 1/4	31	±2.0	81	±3.0	83	±3.0
B14-02	2×1 1/4	29	±1.5	89	±3.0	93	±3.0
B14-03	2×1 1/2	34	±2.0	94	±3.0	97	±3.0
B14-04	2 1/2×1 1/4	28	±1.5	100	±3.5	108	±3.5
B14-05	2 1/2×1 1/2	29	±1.5	105	±3.5	112	±3.5
B14-06	2 1/2×2	38	±2.0	114	±3.5	118	±3.5
B14-07	3×1 1/4	24	±1.5	108	±3.5	118	±3.5
B14-08	3×1 1/2	26	±1.5	114	±3.5	123	±3.5
B14-09	3×2	34	±2.0	123	±3.5	130	±3.5
B14-10	3×2 1/2	47	±2.0	136	±3.5	139	±3.5
B14-11	4×1 1/4	17	±1.5	128	±3.5	142	±3.5
B14-12	4×1 1/2	19	±1.5	131	±3.5	146	±3.5

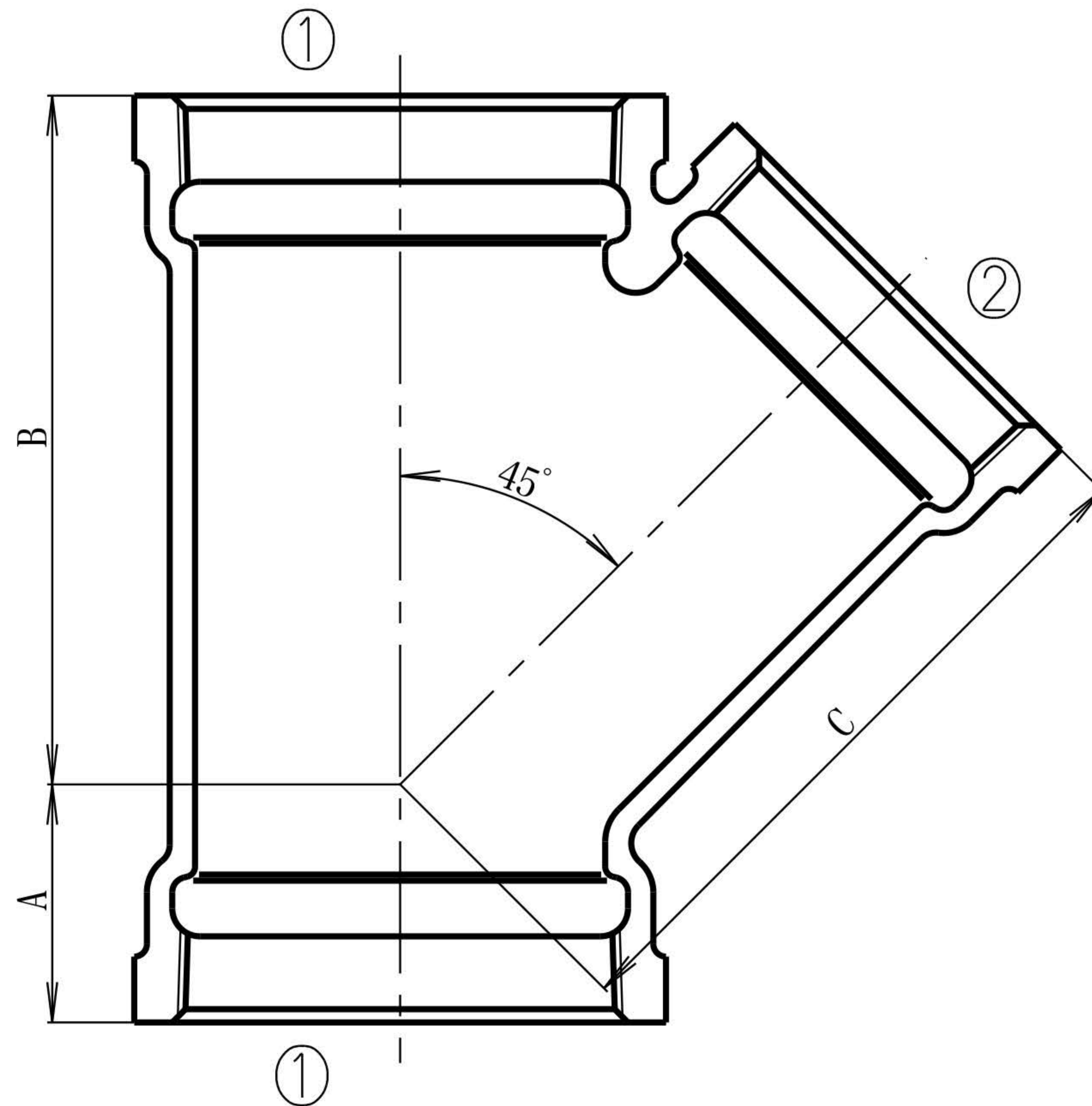

1		FCMB270		JIS G5705
No	部 品 名	材 質	数 量	備 考
品 名	ねじ込み式 排水継手径違い45° Y			
略 号	D Y	図 番	B14 (01~12)	
作 成	H12,04,01	承 認	確 認	作 成
尺 度	F r e e			
単 位	mm			

東亜高級継手バルブ製造株式会社

図面番号	呼び ①×②	A		B		C	
		基準寸法	許容差	基準寸法	許容差	基準寸法	許容差
B14-13	4×2	27	±1.5	140	±3.5	153	±4.0
B14-14	4×2 1/2	40	±2.0	153	±4.0	162	±4.0
B14-15	4×3	49	±2.0	163	±4.0	169	±4.0
B14-16	5×2	17	±1.5	155	±4.0	173	±4.0
B14-17	5×2 1/2	30	±2.0	168	±4.0	182	±4.0
B14-18	5×3	39	±2.0	178	±4.0	190	±4.0
B14-19	5×4	58	±2.5	198	±4.0	204	±5.0
B14-20	6×2	8	±1.5	170	±4.0	194	±4.0
B14-21	6×2 1/2	20	±1.5	184	±4.0	203	±5.0
B14-22	6×3	30	±2.0	193	±4.0	210	±5.0
B14-23	6×4	49	±2.0	213	±5.0	224	±5.0
B14-24	6×5	70	±2.5	234	±5.0	240	±5.0

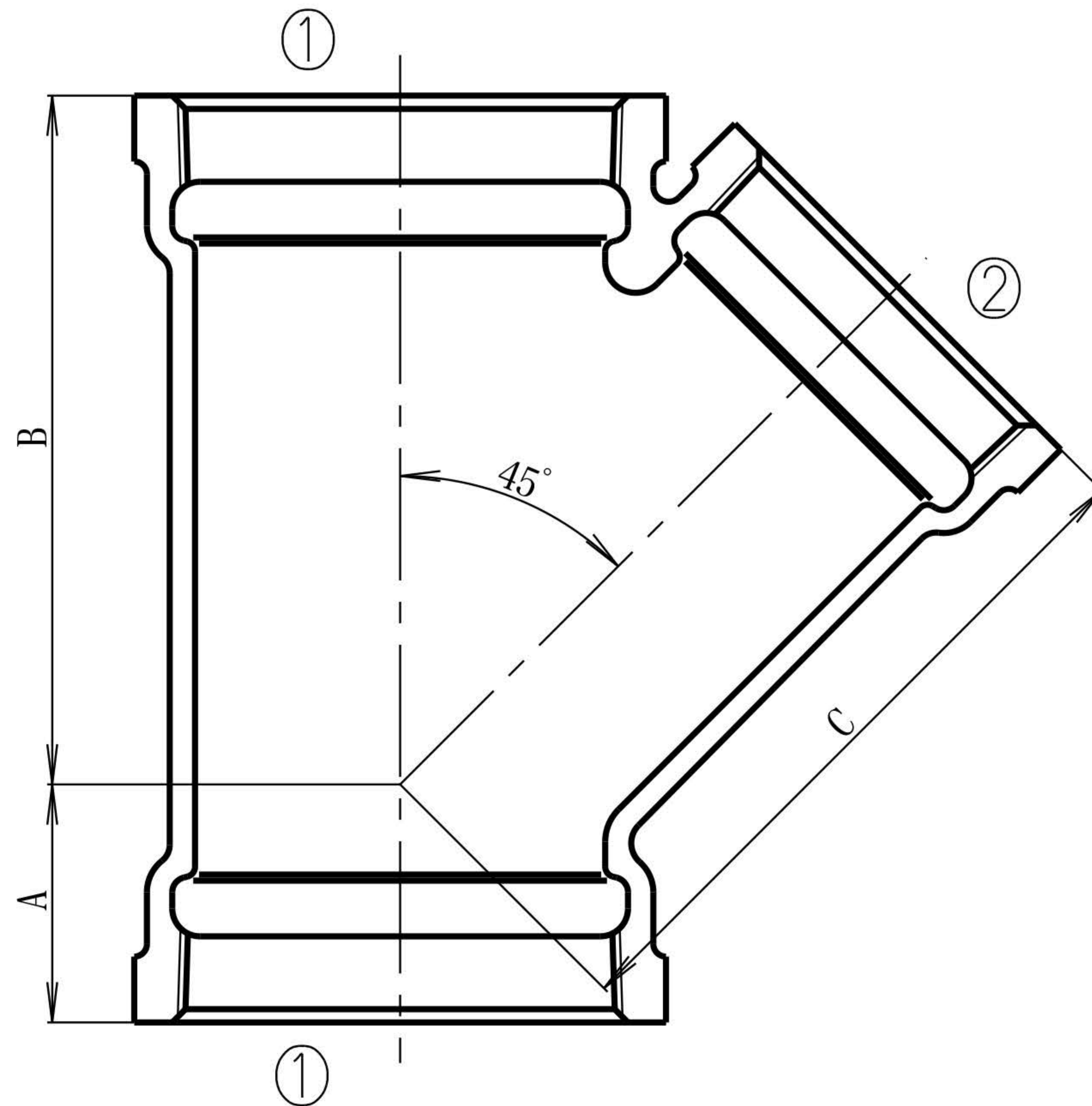

1		FCMB270		JIS G5705
No	部品名	材質	数量	備考
品名	ねじ込み式 排水継手径違い45° Y			
略号	D Y	図番	B14 (13~24)	
作成	H12,04,01	承認	確認	作成
尺度	Free	  		
単位	mm			

 東亜高級継手バルブ製造株式会社