

図面番号	呼 び ①×②	A		B		C	
		基準寸法	許容差	基準寸法	許容差	基準寸法	許容差
B08-01	1 1/2×1 1/4	58	±2.5	41	±2.0	59	±2.5
B08-02	2×1 1/4	61	±2.5	45	±2.0	65	±2.5
B08-03	2×1 1/2	66	±2.5	48	±2.0	68	±2.5
B08-04	2 1/2×1 1/4	66	±2.5	48	±2.0	75	±3.0
B08-05	2 1/2×1 1/2	69	±2.5	51	±2.5	75	±3.0
B08-06	2 1/2×2	79	±3.0	57	±2.5	83	±3.0
B08-07	3×1 1/4	70	±2.5	52	±2.5	82	±3.0
B08-08	3×1 1/2	72	±2.5	55	±2.5	82	±3.0
B08-09	3×2	82	±3.0	60	±2.5	89	±3.0
B08-10	3×2 1/2	95	±3.0	68	±2.5	98	±3.0
B08-11	4×1 1/4	76	±3.0	58	±2.5	95	±3.0
B08-12	4×1 1/2	77	±3.0	61	±2.5	94	±3.0

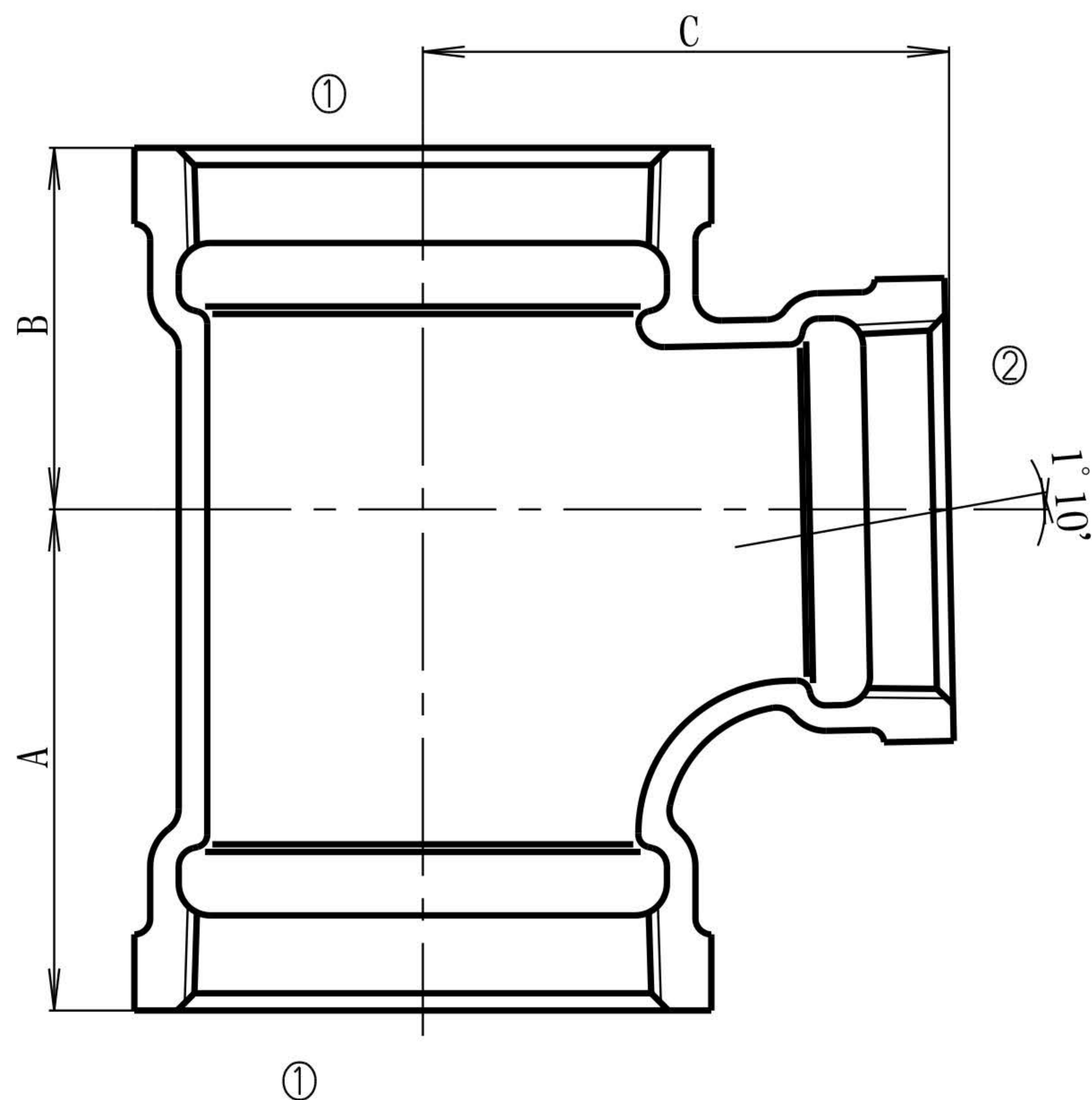

1		FCMB270		JIS G5705
No	部 品 名	材 質	数 量	備 考
品 名	ねじ込み式 排水継手径違い90° Y			
略 号	S T	図 番	B08 (01~12)	
作 成	H12,04,01	承 認	確 認	作 成
尺 度	F r e e			
単 位	mm			

東亜高級継手バルブ製造株式会社

図面番号	呼 び ①×②	A		B		C	
		基準寸法	許容差	基準寸法	許容差	基準寸法	許容差
B08-13	4×2	87	±3.0	66	±2.5	101	±3.5
B08-14	4×2 1/2	100	±3.5	74	±2.5	110	±3.5
B08-15	4×3	111	±3.5	80	±3.0	116	±3.5
B08-16	5×1 1/2	84	±3.0	65	±2.5	110	±3.5
B08-17	5×2	90	±3.0	70	±2.5	114	±3.5
B08-18	5×2 1/2	103	±3.5	78	±3.0	123	±3.5
B08-19	5×3	114	±3.5	84	±3.0	129	±3.5
B08-20	5×4	135	±3.5	96	±3.0	143	±3.5
B08-21	6×2	93	±3.0	74	±2.5	126	±3.5
B08-22	6×3	117	±3.5	88	±3.0	141	±3.5
B08-23	6×4	138	±3.5	101	±3.5	155	±4.0
B08-24	6×5	161	±4.0	115	±3.5	167	±4.0

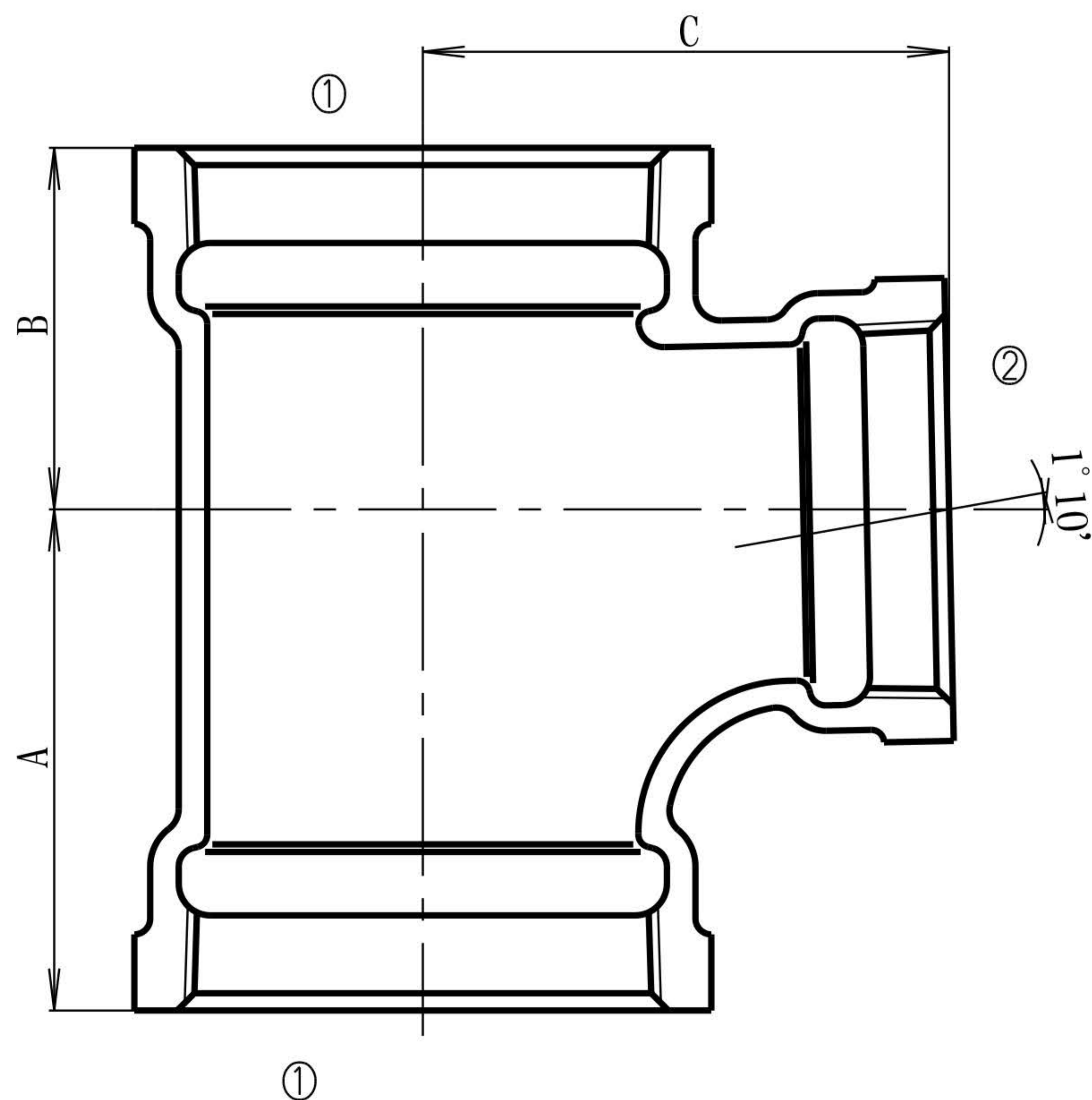

1		FCMB270		JIS G5705
No	部 品 名	材 質	数 量	備 考
品 名	ねじ込み式 排水継手径違い90° Y			
略 号	S T	図 番	B08 (13~24)	
作 成	H12,04,01	承 認	確 認	作 成
尺 度	F r e e			
単 位	mm			

東亜高級継手バルブ製造株式会社