

図面番号	呼 び ×	L		P
		基準寸法	許容差	基準寸法
A36-01	3/4×1/2	38	±2.0	3
A36-02	1×1/2	42	±2.0	6
A36-03	1×3/4	42	±2.0	3
A36-04	1 1/4×1/2	48	±2.0	10
A36-05	1 1/4×3/4	48	±2.0	7.5
A36-06	1 1/4×1	48	±2.0	4.5
A36-07	1 1/2×1/2	52	±2.5	13
A36-08	1 1/2×3/4	52	±2.5	10
A36-09	1 1/2×1	52	±2.5	7
A36-10	1 1/2×1 1/4	52	±2.5	3
A36-11	2×1/2	58	±2.5	18.5
A36-12	2×3/4	58	±2.5	16
A36-13	2×1	58	±2.5	13
A36-14	2×1 1/4	58	±2.5	9
A36-15	2×1 1/2	58	±2.5	6
A36-16	2 1/2×1/2	65	±2.5	26
A36-17	2 1/2×3/4	65	±2.5	23.5
A36-18	2 1/2×1	65	±2.5	20.5
A36-19	2 1/2×1 1/4	65	±2.5	16.5
A36-20	2 1/2×1 1/2	65	±2.5	14
A36-21	2 1/2×2	65	±2.5	8
A36-22	3×1/2	72	±2.5	34.5
A36-23	3×3/4	72	±2.5	30
A36-24	3×1	72	±2.5	27

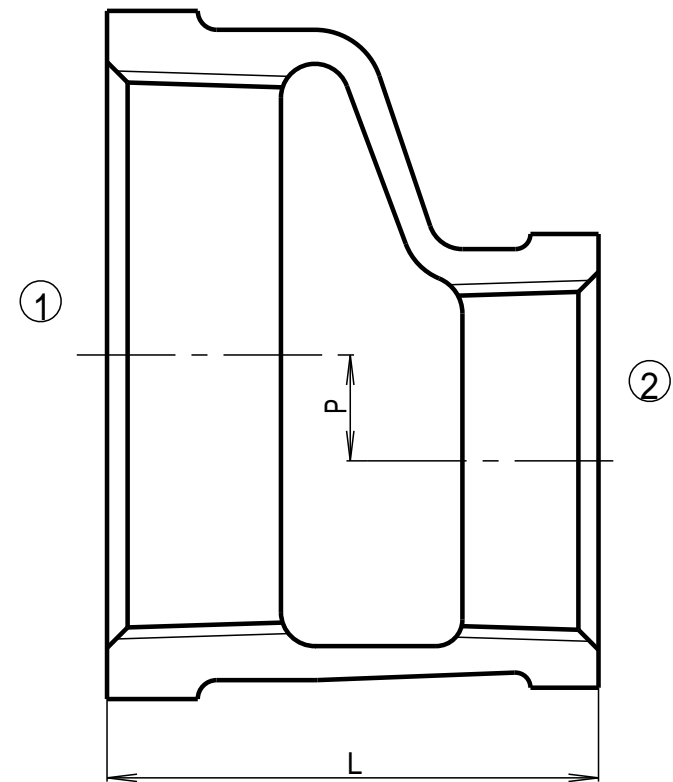

1		FCMB270		JIS G5705
No	部 品 名	材 質	数 量	備 考
品 名	ねじ込み式管継手 偏芯ソケット			
略 号	E X S	図 番	A36(01~24)	
作 成	H12,04,01	承 認	確 認	作 成
尺 度	Free	神 原	真 田	野 村
単 位	mm			
 東亜高級継手バルブ製造株式会社				

図面番号	呼 び ×	L		P
		基準寸法	許容差	基準寸法
A36-25	3×1 1/4	72	±2.5	23
A36-26	3×1 1/2	72	±2.5	20
A36-27	3×2	72	±2.5	14
A36-28	3×2 1/2	72	±2.5	6.5
A36-29	3 1/2×2	80	±3.0	20.5
A36-30	3 1/2×2 1/2	80	±3.0	13
A36-31	3 1/2×3	80	±3.0	6.5
A36-32	4×1	85	±3.0	39
A36-33	4×1 1/4	85	±3.0	35
A36-34	4×1 1/2	85	±3.0	32
A36-35	4×2	85	±3.0	26.5
A36-36	4×2 1/2	85	±3.0	19
A36-37	4×3	85	±3.0	12.5
A36-38	4×3 1/2	85	±3.0	6
A36-39	5×2	95	±3.0	39
A36-40	5×2 1/2	95	±3.0	31.5
A36-41	5×3	95	±3.0	25.5
A36-42	5×3 1/2	95	±3.0	19
A36-43	5×4	95	±3.0	13
A36-44	6×3	105	±3.5	37.5
A36-45	6×4	105	±3.5	25
A36-46	6×5	105	±3.5	12.5

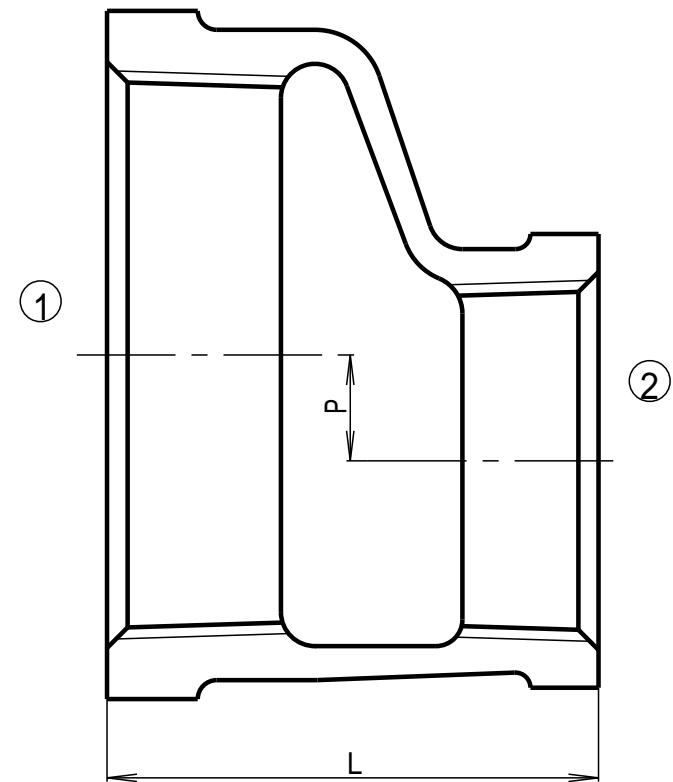

1		FCMB270		JIS G5705
No	部 品 名	材 質	数 量	備 考
品 名	ねじ込み式管継手 偏芯ソケット			
略 号	E X S	図 番	A36(25~46)	
作 成	H12,04,01	承 認	確 認	作 成
尺 度	Free	神 原	真 田	野 村
単 位	mm			
 東亜高級継手バルブ製造株式会社				